

ESCUELA PÚBLICA de LEIOA de 2 a 20 años

Otsailaren 1etik 12ra

2010-2011 IKASTURTERAKO AURREMATRIKULAZIOA

“Berton gaituzue”

“Estamos a un paso”

LEIOAKO
ESKOLA PUBLIKOA
2tik 20 urtera arte

PREMATRICULACIÓN CURSO 2010-2011

Del 1 al 12 de febrero

Departamento de Educación y Política Lingüística

Hezkuntza eta Hizkuntz Politika Saila

UDALA-AYUNTAMIENTO



UDALA-AYUNTAMIENTO

Hezkuntza eta Hizkuntz Politika Saila
Departamento de Educación y Política Lingüística



Estimados padre/madre, vecinos de Leioa:

Leioa es un municipio joven. Nuestras plazas y parques siempre están animadas de vitalidad joven. El número de escuelas de nuestro municipio refleja la importante presencia de esa población infantil y juvenil.

Los Colegios Públicos Artatza, Lamiako, Txomin Aresti, San Bartolomé, Ikastola Altzaga y los Institutos Barandiaran y Artatza-Erromo son la oferta de enseñanza pública de Leioa. Desde el respeto a otras opciones de enseñanza, es objeto de estas líneas mostrarte el nivel de calidad de la escuela pública vasca en Leioa.

La educación de nuestros hijos/as es una preocupación fundamental de todos los padres y madres. También lo es de este Ayuntamiento. La escuela cumple una función de capacitación en habilidades para la vida, que necesita del acompañamiento de las familias. Esto no es posible sin la participación de los padres y madres en la vida de la escuela. La escuela pública tiene como uno de sus distintivos el impulsar de forma activa la participación de los padres y madres en la comunidad escolar.

La integración de todos los alumnos y alumnas, aprender a convivir cada uno desde su singularidad, es un valor vivo en la escuela. Esta habilidad es un factor de enriquecimiento para nuestros jóvenes y la Escuela Pública Vasca de Leioa contribuye a su aprendizaje.

Es innegable el esfuerzo tan sustancial que ha hecho la Escuela Pública Vasca por la euskaldunización de sus escolares. El compromiso de su profesorado es una garantía de avance en la promoción del euskera, y, consecuentemente, en la implantación de un bilingüismo real en nuestra sociedad.

Los grupos reducidos, ventaja propia de las escuelas públicas, hacen posible una atención más personalizada del alumnado, lo que incide muy positivamente en la calidad de la enseñanza. El conocimiento más directo del niño /a, de sus dificultades y sus avances, permitirá una atención más adecuada a sus necesidades.

El asesoramiento del Centro de Orientación Pedagógica, Berritzegune de Lamiako, contribuye a la innovación pedagógica de los centros, mejora la formación de los profesionales que atenderán a tus hijos/as y proporcionará la ayuda necesaria para desarrollar los proyectos renovadores pertinentes en un momento de grandes cambios para la Escuela.

Por estas y otras razones merece la pena confiar en un centro de enseñanza pública. Infórmate en estas páginas sobre la oferta que cada uno de los centros te ofrece.

Un cordial saludo.

Fdo.: Eneko Arruebarrena Elizondo
Alcalde de Leioa



Leioako guraso agurgarriok:
Leioa udalerrri gaztea da. Gure plaza eta parkeak gazte bizitasunez gainezka daude. Gure herriko ikastetxe kopuruak ondo islatzen du ume eta gazte jendearen presentzia nabarmen hori.

Artatza, Lamiako, Txomin Aresti, Altzaga Ikastola eta San Bartolome herri ikastetxeak, eta Barandiaran eta Artatza-Erromo institutuak dira Leioako irakasgunza publikoaren eskaintza. Irakasguntzarako aukera guztiak errespetu osoz gogoan hartu arren ere, leerro hauen bidez Leioako Euskal Eskola Publikoaren kalitate maila erakutsi nahi genizuke.

Gure seme-alaben heziketa guraso guztion funtsezko kezka da. Udal honena ere bada. Eskolak bizitzarako beharrezko diren trebetasunak garatzen laguntzeko, Eskolak duen funtsezko funtzioa, ezinbestekoa du gurasoen partaidetza. Eta eskola publikoaren ezaugarrietako bat da, hain zuzen ere, eskola-komunitatean gurasoen partaidetza sustatzea.

Lamiakoko Berritzegune-Pedagogia Aholkularitatzetegiak ikastetxeen berrikuntza pedagogikoan laguntzen du, zure seme-alabak atxandituko dituzten profesionalen formazioa hobetzen du eta Eskolako aldaketa handien garaietan honi dagokzion proiektu berritatzetegiak garatzeko beharrezko laguntza emanango du.

Arrazoi horienagatik guztienagatik eta beste batuenagatik irakasgunza publikoa eskaintzen duen ikastetxe batean konfiantza ipintzea merezi du. Informa zaitzez orri hauetan ikastetxe bakoitzak duen eskaintzari buruz.

Adeitasunez.

Izp.: Eneko Arruebarrena Elizondo
Leioako Alkatea

GURE PROGRAMA

Zein baliabideren bitartez?

PEDAGOGIKOAK

- talde txikiak
- laguntza gelak
- adituak ditugu soinketan,
- irakaskuntza
- erlijio irakasleak, (nahi bada) ingelesan eta musikan
- igeriketa Lehen Hezkuntzan
- helburu hezitzailea duten irteera programatuak
- talde malguak
- lantegiak
- informatika gela
- liburutegia
- laborategia
- ikusentzunezkoen gela

Bestelako zerbitzuak

- jantokia
- garratza
- BERRITZEGUNEA, lanbide askotako lan-taldea
- (pedagogoa, psikologoa, logopeda, orientatzailea ...)

Eskolorduz kanpoko jarduerak

Zein da gure eskaintza?

- doako hezkuntza
- eskola-elkartearen partehartzea
- irakasle guztien integrazioa
- hezkuntza elbiduna
- atzerriko hizkuntzen irakaskuntza

Zein da helburua?

Gure ikaslearen gai-tasunak garatu nahi ditugu, balio pertsonalen eskuratzeko eta ondoren aipatzen diren gizaritaren aldatetara moldatzeko prestazera direlarik helburu:

- teknologi berrikuntza
- arazo kolektibo berriekoniztatzea
- Europako errealitate eleantizera egokitzea

NUESTRO PROGRAMA

¿Qué ofrecemos?

- una enseñanza gratuita
- la participación en la comunidad escolar
- la integración de todos los alumnos y alumnas
- una enseñanza bilingüe
- aprendizaje de idiomas extranjeros

¿Con qué objetivos?

Queremos desarrollar en nuestro alumnado sus capacidades mediante la adquisición de valores personales y una mejor preparación para adaptarse a los cambios de nuestra sociedad, marcados por:

- la innovación tecnológica
- la toma de conciencia ante los nuevos problemas colectivos
- la adecuación a la realidad multilingüe de Europa

¿Con qué recursos?

PEDAGÓGICOS

- grupos reducidos
- aulas de apoyo
- especialistas en educación física, inglés y música
- profesores/as de religión, (si se desea)
- natación en Primaria
- salidas programadas de interés educativo
 - agrupaciones flexibles
 - talleres
 - aula de informática
 - biblioteca
 - laboratorios
 - aula de audiovisuales

Otros servicios

- comedor
- transporte
- BERRITZEGUNE, Equipo multiprofesional (pedagogo, psicólogo, logopeda, orientador ...)

Actividades extraescolares

Proceso educativo desde los 2 a los 20 años

MERCADO DE TRABAJO

UNIVERSIDAD

CICLO FORMATIVO SUPERIOR

Dietética (J.M. Barandiarán)
18-20 años

BACHILLERATO

Letras
Ciencias
Artístico (Artatza)
Música (J.M. Barandiarán)
16-18 años

CICLO FORMATIVO MEDIO

Farmacia (J.M. Barandiarán)
16-18 años

DBH / ESO 2. ciclo (14-16 años)

DBH / ESO 1. ciclo (12-14 años)

EDUCACIÓN PRIMARIA (6-12 años)

EDUCACIÓN INFANTIL (2-6 años)



ITINERARIOS

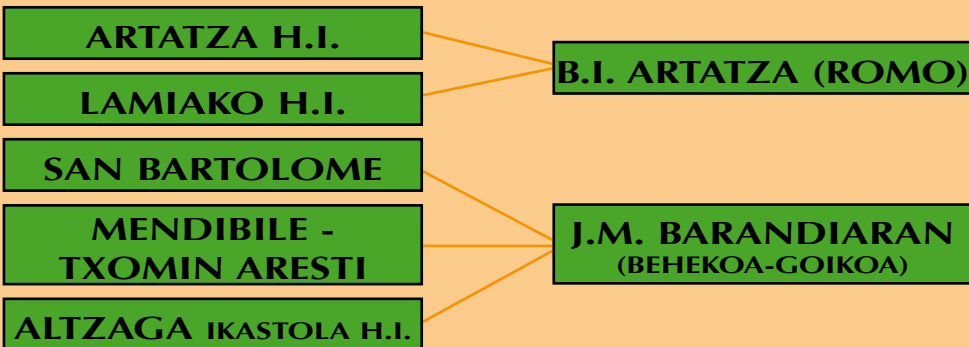

2tik 20 urtera bitarteko eskola-ibilbidea LAN MERKATUA

UNIBERTSITATEA

GOI MAILAKO FORMAZIO ZIKLOA
Dietetika (J.M. Barandiarán)
18-20 urte

BATXILERGOA
Letrak
Zientziak
Artistika (Artatza)
Musika (J.M. Barandiarán)
16-18 urte

ERDI MAILAKO FORMAZIO ZIKLOA
Farmazia (J.M. Barandiarán)
16-18 urte

DBH / ESO 2. zikloa (14-16 urte)

DBH / ESO 1. zikloa (12-14 urte)

LEHEN HEZKUNTZA (6-12 urte)

HAUR HEZKUNTZA (2-6 urte)

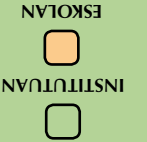

ITINERARIOAK

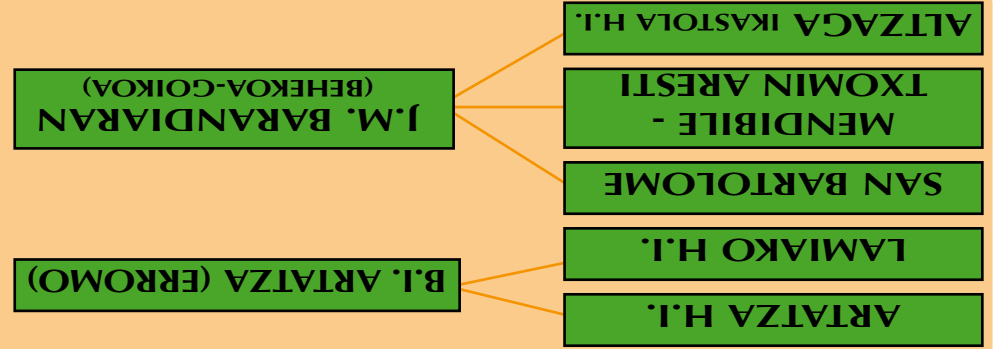

ARTATZA IKASTETXEA

*Nuestra escuela, tu escuela.
Para vosotros/as una buena elección*



Dirección:
Artatza, 81
Teléfono/Fax:
94 463 84 29
Ciclos:
Ed. Infantil y Primaria
E-mail:
014331aa@hezkuntza.net
Modelo: D

*Auzoko eskola eta
auzoko laguntzat*

Helbidea:
Langileria, 106
Telefonoa/Faxa:
94 463 34 48
Zikloak:
Haur eta Lehen Hezkuntza
Posta-E:
014332aa@hezkuntza.net
Eredua: B



LAMIAKO IKASTETXEA

LAMIAKO IKASTETXEA

*La escuela del barrio
y para el barrio*

Dirección:
Langileria, 106
Teléfono/Fax:
94 463 34 46
Ciclos:
Ed. Infantil y Primaria
E-mail:
014332aa@hezkuntza.net
Modelo: B



*Gure eskola, zure eskola
zuretzako aukera ona*

Helbidea:
Artatza, 81
Telefonoa/Faxa:
94 463 84 29
Zikloak:
Haur eta Lehen Hezkuntza
Posta-E:
014331aa@hezkuntza.net
Eredua: D



ARTATZA IKASTETXEA

TXOMIN ARESTI IKASTETXEA

ESCUELA ACREDITADA POR EL GOBIERNO VASCO
POR SU SISTEMA DE GESTIÓN DE CALIDAD

ESKOLA BIZIA

Dirección:

Mendibile, 13

Teléfono/Fax:

94 463 50 69

Ciclos:

Ed. Infantil
(Mendibile)

E-mail:

014336aa@hezkuntza.net

Modelos: B - D



Ereduak: B - D

014336aa@hezkuntza.net

Posta-E:

(Txomin Aresti)

Lehen hezkuntza

Zikloak:

94 463 89 38

Teléfono / Faxa:

Avda. Iparragirre, 76

Helbidea:



ESKOLA BIZIA

Ereduak: B - D

014336aa@hezkuntza.net

E-mail:

(Mendibile)

Haur hezkuntza

Zikloak:

94 463 50 69

Teléfono / Faxa:

Mendibile, 13

Helbidea:



ESKOLA BIZIA

KALITATEAREN KUDEAKETA-SISTEMAGATIK
EUSKO JAURLARITZAK KREDITATUTAKO IKASTETXEA

Dirección:

Avda. Iparragirre, 76

Teléfono/Fax:

94 463 89 38

Ciclos:

Ed. Primaria
(Txomin Aresti)

E-mail:

014336aa@hezkuntza.net

Modelos: B - D

ESKOLA BIZIA



TXOMIN ARESTI IKASTETXEA

SAN BARTOLOME IKASTETXEA

Una educación cercana y de cerca



Dirección:
Bº San Bartolomé, 4
Teléfono/Fax:
94 460 00 82
Ciclos:
Ed. Infantil y Primaria
E-mail:
014335aa@hezkuntza.net
Modelo: B

Helbidea: Independentzia, 46
Telefonoa: 94 405 96 37
Faxa: 94 402 97 88
Zikloak:
Haur eta Lehen Hezkuntza
Posta-E:
014528aa@hezkuntza.net
altzagaika@euskalnet.net
Eredua: D

*Leioako lehoa munduari begira:
familiarra, euskalduna eta ingu-
rune naturallean kokatuta*

ALTZAGA IKASTOLA

ALTZAGA IKASTOLA

*Una ventana abierta al futuro:
familiar, euskaldun y
en un entorno natural*

Dirección: Independentzia, 46
Teléfono: 94 405 96 37
Fax: 94 402 97 88
Ciclos:
Ed. Infantil y Primaria
E-mail:
014528aa@hezkuntza.net
altzagaika@euskalnet.net
Modelo: D



Helbidea:
San Bartolome Auza, 4
Telefonoa/Faxa:
94 460 00 82
Zikloak:
Haur eta Lehen Hezkuntza
Posta-E:
014335aa@hezkuntza.net
Eredua: B

Hurbileko heziketa etxetik gertu

SAN BARTOLOME IKASTETXEA

BARANDIARAN INSTITUTUA

ENSEÑANZA SECUNDARIA OBLIGATORIA **BEHEKOA**

Enseñanza de calidad respetando la diversidad

Dirección: Sabino Arana etbd., 75
Teléfono: 94 464 29 73-94 464 58 26
Fax: 94 464 25 67
Ciclos: E.S.O.

E-mail: 014339ag@hezkuntza.net
Web: www.institutobarandiaran.com
www.barandiaraninstitutua.com
Modelos: B - D



BARANDIARAN INSTITUTUA

ENSEÑANZA SECUNDARIA POST-OBLIGATORIA **GOIKOA**

Dirección: Santsoena, 6
Teléfono: 94 464 89 33/34 - FAX: 94 463 35 02
Ciclos: E.S.P.O

Bachilleratos: letras, ciencias y bachillerato musical
Ciclos Formativos: dietética y farmacia
E-mail: 014339aa@hezkuntza.net
barandiar@clientes.euskaltel.es
Web: www.institutobarandiaran.com
www.barandiaraninstitutua.com

Modelos: A - D



ARTATZA-ERROMO INSTITUTUA

INSTITUTO DE ENSEÑANZA SECUNDARIA

Pluralidad y rigor intelectual

Dirección: Avda. Amaia, 28
Teléfono: 94 480 11 56/94 480 10 05
FAX: 94 431 60 59

Ciclos: E.S.O., E.S.P.O., BACHILLER
E-mail: 015111 aa@hezkuntza.net
Modelos: A - B - D



Ereduak: A - B - D
Posta-E: 015111aa@hezkuntza.net
Zikloak: D.B.H., D.B.H.O., BATXILERGOA
Faxa: 94 431 60 59
Telefonoa: 94 480 11 56/94 480 10 05

Helbidea: Amaia etbd., 28
Aniztasuna eta intelektu mailan zehaztasuna
BIGAREN HEZKUNTZAKO INSTITUTUA



ARTATZA-ERROMO INSTITUTUA

Ereduak: A - D
www.barandiaraninstitutua.com
Web: www.institutobarandiaran.com
barandiar@clientes.euskaltel.es
Posta-E: 014339aa@hezkuntza.net
Hezkuntza Zikloa: Dietetika eta farmazia
Batxilergoa: Letrak, Zientziak eta Musika Batxilergoa
Zikloak: D.B.H.O.
Telefonoa: 94 464 89 33/34 - Faxa: 94 463 35 02
Helbidea: Santsoena, 6

BARANDIARAN INSTITUTUA

DERRIGOREZKO BIGAREN HEZKUNTZAREN ONDORNGOA

GOIKOA

Modelos: B - D
www.barandiaraninstitutua.com
Web: www.institutobarandiaran.com
Posta-E: 014339ag@hezkuntza.net

Zikloak: D.B.H.
Faxa: 94 464 25 67
Telefonoa: 94 464 29 73/ 94 464 58 26
Helbidea: Sabino Arana etbd., 75
Nork bereari eutsiz, kallitatea bermatzen

DERRIGOREZKO BIGAREN HEZKUNTZA

BEHEKOA

BARANDIARAN INSTITUTUA



EUSKARAREN ERAKUNDEA

Bi arlo hartzen ditu bere barnean:

• EUSKARA ZERBITZUA

Bere helburua, herriko hainbat sektoretan (aisialdia, kirola, merkataritza...) euskara sustatzeko planak martxan jar-tze da.

Jose Ramon Aketxe Plaza, 11 - Tel. 94 607 25 76

• UDAL EUSKALTEGIA

Helduen, 16 urteik gorako helduen, euskaliduntzea du helburu.

Udal Eskaltegia. Iparragirre etbd. 78

Tel.: 94 464 00 02

HELDUEN HEZIKETA

Aldibertatzea, eskola graduatutaren aurrekoa, gaztelania klasetik

atzeritarrentzat eta abar. Hauetxek dira, bestekak beste, 18

urteik gorakoentzat antolatzen direnak. Tailerrak ere eskain-

tzen dira, esate baterako, argizkigintza, klinika laguntzailua,

eskulanak eta abar.

HHI/EPA Langileria 106 • Tel.: 94 464 63 35

OSTALARIITZA ESKOLA

Hamasei urteik gorako gazteei honako ikasketak eskaintzen diz-

kie: sukaldaritza, gozogintza/okimintza, sukaldaria, harakina, etab.

Ostalariitza Eskola. EHUKO campusa

Tel.: 94 601 24 46

MUSIKA HEZKUNTZA

UDAL MUSIKA ESKOLA: Musika Eskolak, maila amateurrean

eta oso metodo atsegini eta pedagogikoaen bitartez, musika

ikasteko aukera paregabea eskaintzen die gure umeei. Hasiaroko

Mailaren ondoren, umeei 15 instrumentu desberdin dituzte

aukera. Horietaz gain, taldean egiteko hainbat jarduerara eskain-

tzen ditu: orkestra, banda, haur kantaren taldea, gazteentzako

Iparragirre etbd. 76 Tel.: 94 463 86 83

MUSIKA KONSERBATORIOA: Gure umeei eta gazteek, Erdi

Mailako musika ikasketara arautuak (LOGSE) 15 espezialitate

instrumental desberdinetan egiteko aukera dukate. Horietaz

gain, taldean egiteko hainbat jarduerara eskaintzen ditu: orkestra,

banda, haur kantaren taldea, gazteentzako dbebatza, e.a.

Iparragirre etbd. 76 Tel.: 94 463 86 83

LANBIDE PRESTAKUNTZARAKO IKASTEGIA

Zentro honek hainbat kurso eskaintzen ditu agibideei ikasi nahi

eta ohiko irakuntzaren integratzeko arazok dituzten 16tik

18 urte bitarteko gazteentzat: Aurtengo ikasturtea, 2009-10,

Meri Eriakuntzak, Barne Estaldura, Irurgintza, Ile-painketa,

Ile-painketa estetika, Zugintza, Ostalariitza y Lorezaintza

ikasketak eskaintzen ditu. Ikasketek bi urteko iraupena izaten

du, enpresen egiten diren praktikaldiak barne.

Tel.: 94 480 60 30

BERRITZEGUNEA

Psikologoak eta langile espezializatuek dardue zentro honetan,

herriko ikasleentzara doazen neska-muhilek garapen egokia lor

dezaten laguntza eskaintzen zaien ikasleentzara. Irakasleentzat,

erreziklazio ikaslarok ere antolatzen dira.

PAT/COP: Langileria 106 • Tel.: 94 480 56 00

UDALEKO GIZARTE ZERBITZUAK

Hezkuntza zehibitza osagarria eskaintzen dote. Bitarteko txi-

kiak dituzten pertsonak laguntzak eskaintzen dizkiete, esate

baterako, eskolara, antzerkietarako edota haurtzaindegietako

gastuei aurre egiteko. Era berean, integratzeko arazok

dituzten gazteei, herrira egokitzeko bideak eskaintzen zizkiete.

Gizarte Zerbitzuak. Inaurratzaga, 1

Tel.: 94 480 13 36

HEZKUNTZA ETA HIZKUNTZA POLITIKA BATZORDEA

Leioan hezkuntzaren inguruko gaiak aztertzen eta bideratzen

dituen udal batzordea da. Esate baterako, honako hauek

antolatzen ditu:

• BERTSOLARIITZA: Astean edo hamabostean behin, ikasleentzara

ren aukerara, euskara bertsolaritzaren praktikarako ikasleentzara

• EUSKAL DANTZAK: Euskal folklore tradizionalaren dantza

batzuk ikasleentzara dituzte 3. eta 4. mailerako ikasleentzara

• EUSKAL KULTURAREN ASTEA: maitatzaren azken astearen ospat-

zen da, Lamiako Masokararen ospakizunarekin batera.

• ESKOLORDUZ KANPOKO JARDUERAK: Udalak diruz laguntzen

dituen jarduerak dira hauek ere: eskolorduz kanpo burutzen

dira eta ikasleek aukeraren dute zein jarduerara egin.

Leioako Udaltz. Elexalde, 1

Tel.: 94 400 80 00

OTROS SERVICIOS EDUCATIVOS DE INTERÉS

CENTRO DE CUALIFICACIÓN PROFESIONAL INICIAL

Se ofertan cursos a jóvenes de entre 16 y 18 años que no se han adaptado a la enseñanza convencional para así aprender un oficio. En el curso 2009-10 se están impartiendo las especialidades siguientes: Construcciones metálicas, Revestimiento de interiores, Fontanería, Peluquería, Peluquería estética, Carpintería de madera, Hostelería y Jardinería. Las especialidades se desarrollan a lo largo de dos años, incluyendo una fase de prácticas. La preinscripción se inicia en abril.

Poligono Ibarbarri, Edificio D 1- Ibarlan

Tfno.: 94 480 60 30

BERRITZEGUNE

Integrado por psicólogos y personal especializado, apoya a los centros escolares en aspectos fundamentales para el desarrollo integral de la personalidad de los niños/as que acuden a los mismos. Al tiempo, organiza cursos para el profesorado.

PAT/COP: Langileria 106- Tfno.: 94 480 56 00

SERVICIOS SOCIALES MUNICIPALES

Constituyen un apoyo a la labor educativa, facilitando el acceso de las personas con menos recursos a servicios tales como el comedor escolar o las guarderías, procurando, además, la adaptación de los jóvenes con problemas de integración.

Servicios Sociales. Inaurratzaga, 1 - Tfno.: 94 480 13 36

COMISIÓN DE EDUCACIÓN Y POLÍTICA LINGÜÍSTICA

Organo municipal que estudia y canaliza cuanto se refiere a la educación en el municipio. Además, entre otras, organiza las siguientes actividades:

• BERTSOLARISMO: el euskera estudiado desde la práctica del bertsolarismo una hora a la semana o cada quince días a elección del centro.

• DANZAS VASCAS: los niños y niñas aprenden en 3º y 4º bailes del folklore tradicional vasco.

• SEMANA CULTURAL VASCA: celebración la última semana de mayo coincidiendo con la Maskarada de Lamiako de la Semana Cultural Vasca.

• ACTIVIDADES EXTRAESCOLARES: actividades subvencionadas por el Ayuntamiento, que se realizan fuera del horario escolar; los alumnos pueden elegir entre varias actividades.

Ayuntamiento de Leioa. Elexalde, 1 • Tfno.: 94 400 80 00

EUSKARAREN ERAKUNDEA

Este ente autónomo engloba en su seno los siguientes servicios:

• SERVICIO DE EUSKERA

Lleva a cabo programas con el objetivo de impulsar el euskera en diferentes sectores del municipio (tiempo libre, deporte, comercio...)

Plaza Jose Ramón Aketxe, 11 - Tfno.: 94 607 25 76

• EUSKALTEGI MUNICIPAL

Su objetivo es la enseñanza del euskera a personas mayores de 16 años.

Udal Euskaltegia. Iparragirre etorbidea 78 Tf.: 94 464 00 02

EDUCACIÓN DE ADULTOS

Se imparten clases de alfabetización, pregraduado escolar, castellano para extranjeros, etc. a personas mayores de 18 años. Además imparten talleres en especialidades como fotografía, auxiliar de clínica, manualidades etc.

EPA. Langileria 106 Tfno.: 94 464 63 35

ESCUELA DE HOSTELERÍA

Imparte especialidades como cocina, pastelería/panadería, restauración, carnicería, etc. a jóvenes a partir de 16 años.

Escuela de Hostelería. Campus de la UPV

Tfno.: 94 601 24 46

EDUCACIÓN MUSICAL

ESCUELA MUNICIPAL DE MÚSICA: Ofrece a los niños una oportunidad única de aprender música a nivel "amateur", con métodos muy pedagógicos y amenos. Tras el curso de Iniciación, los niños pueden elegir entre 15 instrumentos diferentes. Oferta además numerosas actividades grupales: orquesta, banda, escolanía, coro juvenil, etc.

Iparragirre etbd, 76 Tel.: 94 463 86 83

CONSERVATORIO MUNICIPAL DE MÚSICA: Ofrece a los niños la oportunidad de realizar estudios reglados de Grado Medio (LOGSE) en 15 especialidades instrumentales diferentes. Oferta además numerosas actividades grupales: orquesta, banda, escolanía, coro juvenil, etc.

Iparragirre etbd, 76 Tel.: 94 463 86 83



**SAN BARTOLOME
IKASTETXEA**

**J.M. BARANDIARAN
(GOIKOA) INSTITUTUA**

**ARTATZA-ERROMO
INSTITUTUA**

**ARTATZA
IKASTETXEA**

UDALETXEA

**J.M. BARANDIARAN
(BEHEKOA) INSTITUTUA**

**MENDIBILE
IKASTETXEA**

**ALTZAGA
IKASTOLA**

**TXOMIN ARESTI
IKASTETXEA**

**LAMIAKO
IKASTETXEA**